

Das Absichern der Einsatzstelle stellt einen wesentlichen Faktor im Rahmen der Einsatzabwicklung dar – nur wenn die Einsatzstellen entsprechend abgesichert sind, ist ein sicheres Arbeiten der Einsatzkräfte möglich.

Wo und Wann wird abgesichert

- bei allen Einsätzen, insbesondere bei Verkehrsunfällen
- Bei jeder Tätigkeit auf öffentlichen Verkehrswegen z.B.: Schlauchleitungen, Schlauchbrücken,
- Bei Gefahr durch Ab- und Einsturz z.B. Giebelwände, Rauchfänge
- Bei Schadstoffeinsätzen Gefahrenbereiche beachten
- Bei Explosionsgefahr Sicherheitsabstände beachten

Womit wird abgesichert

Die häufigsten Ausrüstungsgegenstände sind

- Blaulicht
- Winkerkelle
- Faltsignal „Feuerwehr“
- Verkehrsleiteinrichtung
- Warnblinkanlage



Weitere Ausrüstungsgegenstände sind

- Warnleuchte
- Weitwarnblinkleuchte
- Verkehrsleitkegel
- Absperrbänder
- Absperrseile



Ausrüstung des Verkehrsreglers

Der Verkehrsregler ist mit folgenden Ausrüstungsgegenständen ausgestattet:

- Einsatzbekleidung
- Warnweste
- Winkerkelle oder **Anhaltestab beleuchtet**
- Handfunkgerät (optional)



Absichern der Einsatzstelle

- in Kurven
- auf Straßen mit Gegenverkehr

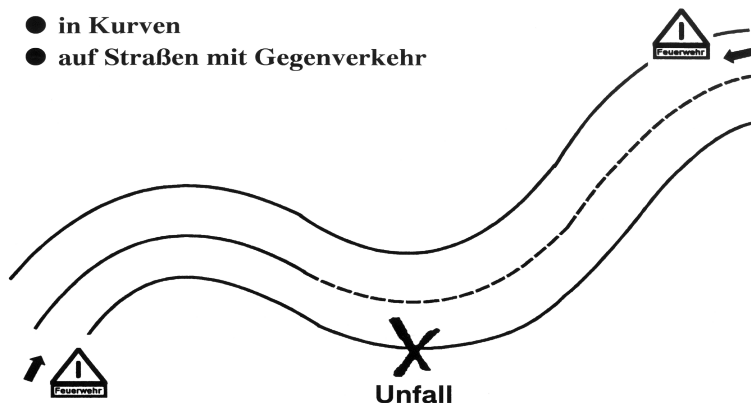

Absichern auf einer Autobahn oder Autostraße

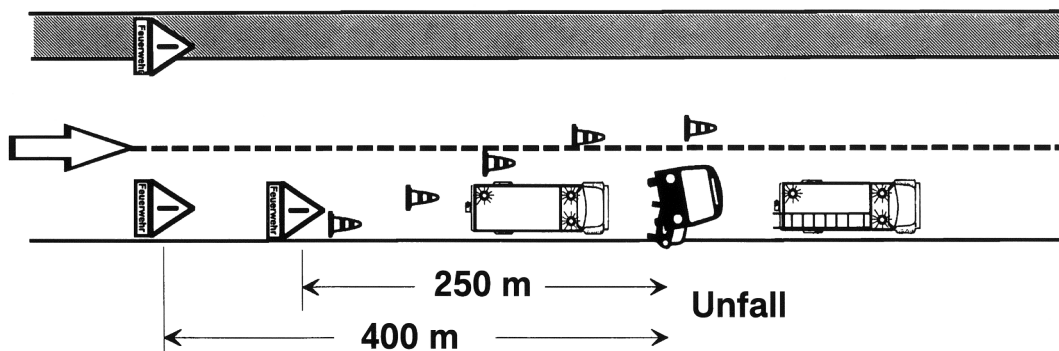

Absichern auf einer Freilandstraße

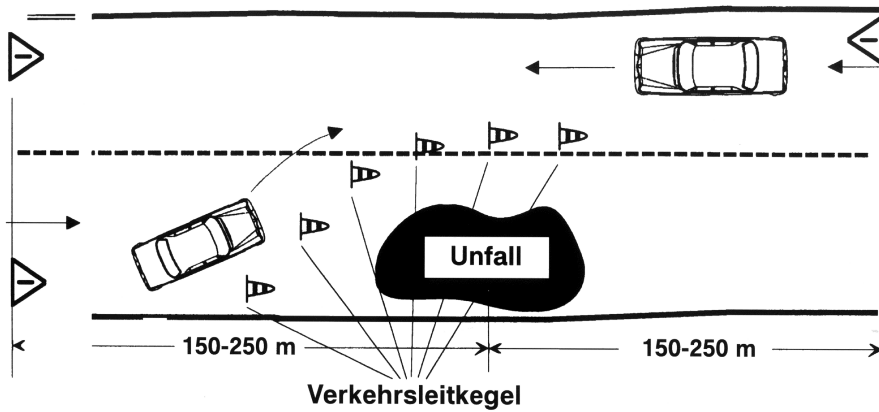

Absichern im Ortsgebiet

